

motic

MIRÁ EL VIDEO PARA
INSTALARLO EN
GRUPO MOTIC



ESCANEAR
CON CELULAR

COMPACT

smart

500 y 800

Características eléctricas y mecánicas



	Compact Smart 500	Compact Smart 800
Alimentación	220 VCA, 50 Hz	220 VCA, 50 Hz
Velocidad del Motor	1250 Min-1	1250 Min-1
Potencia Consumida	270 W	300 W
Consumo de Corriente	1,1 A	1,4 A
Torque de Salida	12 Nm	18 Nm
Velocidad desplazamiento portón	12 m/min	12 m/min
Peso Máximo	500 Kilos	800 Kilos
Aislación Ambiental	IPX-44	IPX-44
Temperatura de operación	-40 a 70 0C	-40 a 70 0C
Servicio Tempóráneo	30%	30%

Contenido de la caja

- ✓ Motor MOTIC Compact 500 / Compact 800
- ✓ Central: Q20 (básico), Q50 (avanzado), Q7S (alta velocidad)

- ✓ 2 Controles remoto

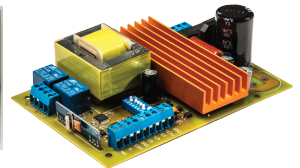
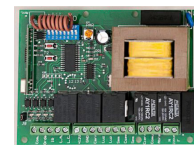
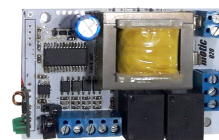

- ✓ Base de fijación



- ✓ 2 Soportes de imanes



- ✓ 2 Imanes rectangulares polarizados



- ✓ 2 Llaves tipo Yale para el sistema de desbloqueo



- ✓ 4 Tornillos de Anclaje M10 con tuercas, 2 arandelas planas y una de presión cada uno



- ✓ 4 Tornillos M5 para tomar los soportes de imán a las cremalleras.



PASO 1. Fijación de la Base

Hacer una base de hormigón de 350 x 350 x 300 mínimo, colocando en el momento de su llenado los tornillos que se amurarán a la base de montaje y el tubo corrugado para pasar los cables de alimentación y otros. Se recomienda pasar los cables antes del llenado de la base

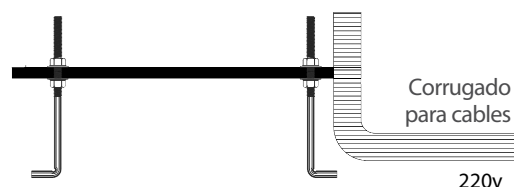

PASO 2. Colocación del Motor

Colocar el motor sobre la base amurada al suelo

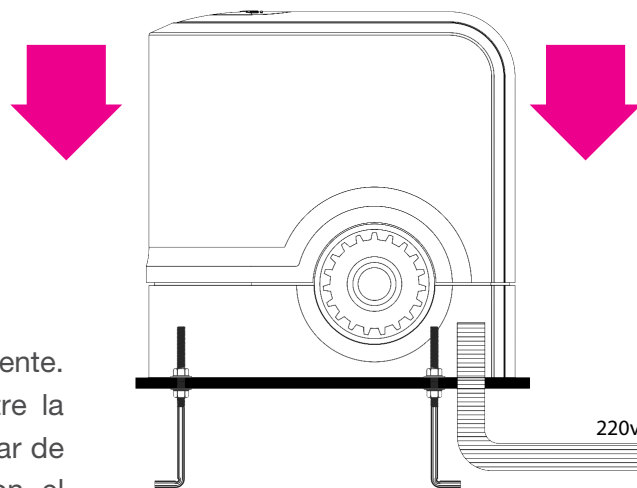

PASO 3. Instalación de Cremalleras sobre Portón

Soldar los soportes de las cremalleras al portón directamente. Guiarse con el motor ya instalado, dejando una luz entre la cremallera y el engranaje principal de 1 mm a 2 mm. Cuidar de instalar las cremalleras a nivel, para que el acople con el engranaje principal mantenga dicha luz. Si instala varias secciones de cremalleras, no deje espacio entre ellas.

PASO 4. Instalación de los soportes de los Imanes para el Final de Carrera

Fijar en los extremos de la cremallera los soportes para los imanes que activarán el final de carrera, que es magnético e interno. Los imanes deben quedar a 20 mm de la carcasa del motor.



PASO 5. Instalación de los Imanes para el Final de Carrera

Ambos imanes son diferentes entre sí, uno activa en el cierre y otro en la apertura. Para identificarlos, colocar en cada soporte un imán, pasar el motor a manual y abrir y cerrar el portón manualmente. Observar la central, cuando el portón esté totalmente abierto, se debe encender el LED "La" y en el cierre el LED "Lc"; si fuera al revés, intercambiar de posición los imanes.

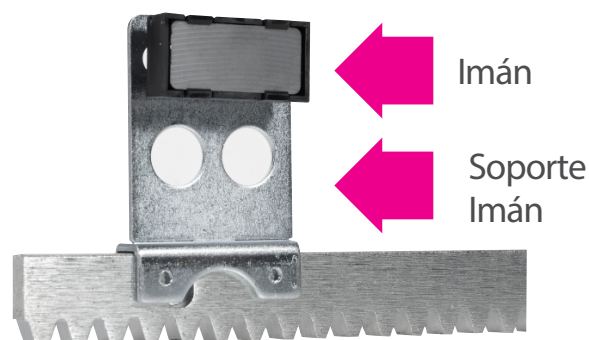

PASO 6. Instalación de Accesorios Opcionales. Instalación de Luz de Cortesía

En la tapa del motor, tras el emblema verde MOTIC, se encuentra una luz de 220V de cortesía que puede alimentar permanentemente o bien cada vez que el motor se activa (opción sólo disponible con centrales Q50 y Q7S), utilizando las salidas de Luz de Cortesía de dichas centrales. Diríjase al manual de usuario correspondiente.



Instalación de Cerradura Eléctrica/ Barrera Infrarroja (no incluidos)

Estos accesorios son opcionales. Para su instalación, por favor referirse a los manuales de los mismos o consulte a su profesional de confianza.

PASO 7. Programación Electrónica de su Motor

Su motor puede estar equipado con las placas 020 (básica), 050 (avanzada) o Q7 (rápida). Diríjase al manual de la placa que acompaña a su motor y escanee el código que corresponda para acceder a los videos de Youtube que le explicarán en simples pasos cómo configurarlas.

instrucciones de seguridad



- / La instalación mecánica y eléctrica debe ser llevada a cabo por personal especializado.
- / Mantenga alejados los controles y cables del alcance de niños y mascotas. El portón podría accionarse accidentalmente o sufrir lesiones.
- / Siempre corte el suministro eléctrico antes de operar manualmente el portón o realizar tareas de limpieza.
- / Evite aproximarse o caminar a través del portón. Su activación puede ocasionar accidentes.
- / Examine con frecuencia la instalación en busca de signos de desgaste o daño en los cables. Póngase en contacto con personal autorizado en caso necesario.

Si tiene dudas o necesita asesoramiento, contacte a su profesional de confianza o bien con el **Departamento Técnico de Grupo Motic SRL al (011) 4730-3222**

La garantía de los elementos o servicios vendidos por **Grupo Motic SRL**, (en adelante **Motic**) aplica solo a los productos de su portafolio, en sí mismos y no es extensiva al edificio o al proyecto en los que estén aplicados.

La garantía se reduce al reemplazo del producto defectuoso o a la reparación del mismo, dentro de un plazo de 10 días (dependiendo de la existencia de repuestos), a elección de **Motic** y a su solo criterio, no cubriendo las consecuencias ni costos ni daños emergentes ni daños contingentes que hubiera podido provocar o serles atribuidas a la falla.

La garantía abarca única y explícitamente desperfectos de fabricación del equipo que no se encuentren relacionados a errores en su aplicación, instalación, su uso en condiciones anormales o condiciones ambientales o meteorológicas extremas.

La garantía se brinda en las instalaciones técnicas de **Motic** (su Domicilio Comercial) por lo que los equipos deben colocarse en ésta, libres de cargo de flete. Los equipos a entregar como resultado de la aplicación de la garantía serán entregados en la puerta de la Planta, con el embalaje y flete a costas del cliente.

Esta garantía solo cubre los equipos vendidos a través de los canales oficiales e instalados por técnicos certificados o autorizados.

Esta Garantía es Limitada y está sujeta a las condiciones y legislación vigente en la República Argentina, Para cualquier solicitud de cobertura de la Garantía, Reparaciones o Repuestos o cuestiones técnicas comunicarse con **Motic** en **Agüero 449, Teléfono (011) 4730-3222 en Villa Martelli (1603) Buenos Aires, Argentina.**

Este equipo está diseñado para uso residencial y no comercial, industrial o de alta demanda.

Plazo de la Garantía 2 (DOS) años a partir de la fecha de la factura de Grupo Motic SRL.

Esta Garantía es válida sólo cuando se acompaña con la Factura, Ticket de Compra o se encuentra Sellada, firmada y Fechada por su Instalador o Revendedor Autorizados.

Modelo de Equipo: _____ Fecha de Compra: _____
 Lugar de Compra: _____ Número de Factura de Compra: _____
 Número de Serie: _____